

19V
18V
17V
16V
15V
14V
13V
12V
11.1V
11V
10V
9.1V
9V
8.2V
8.1V
7V
6V
5.1V
5V
4V
3V
2V
1V

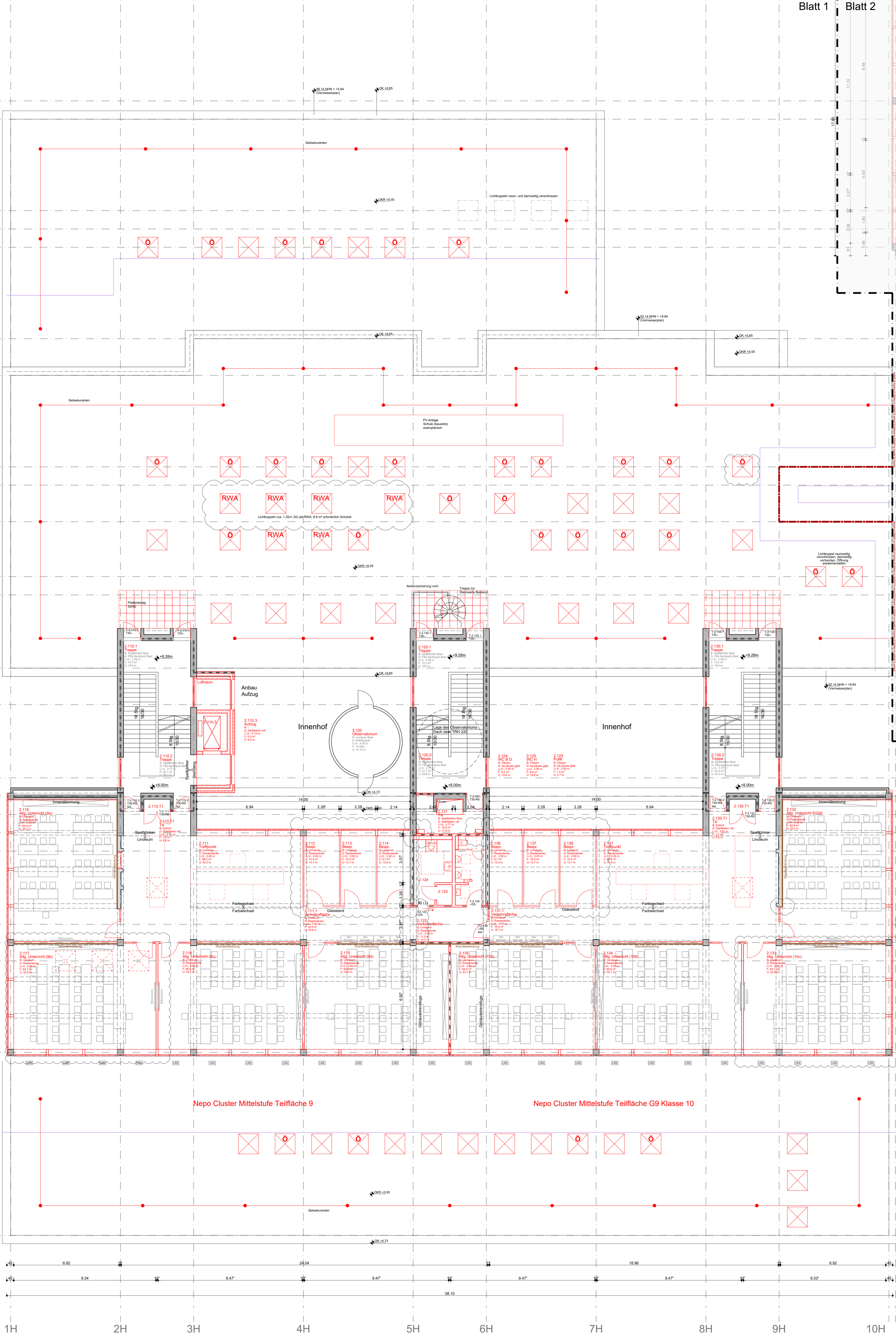

Blatt 1 Blatt 2

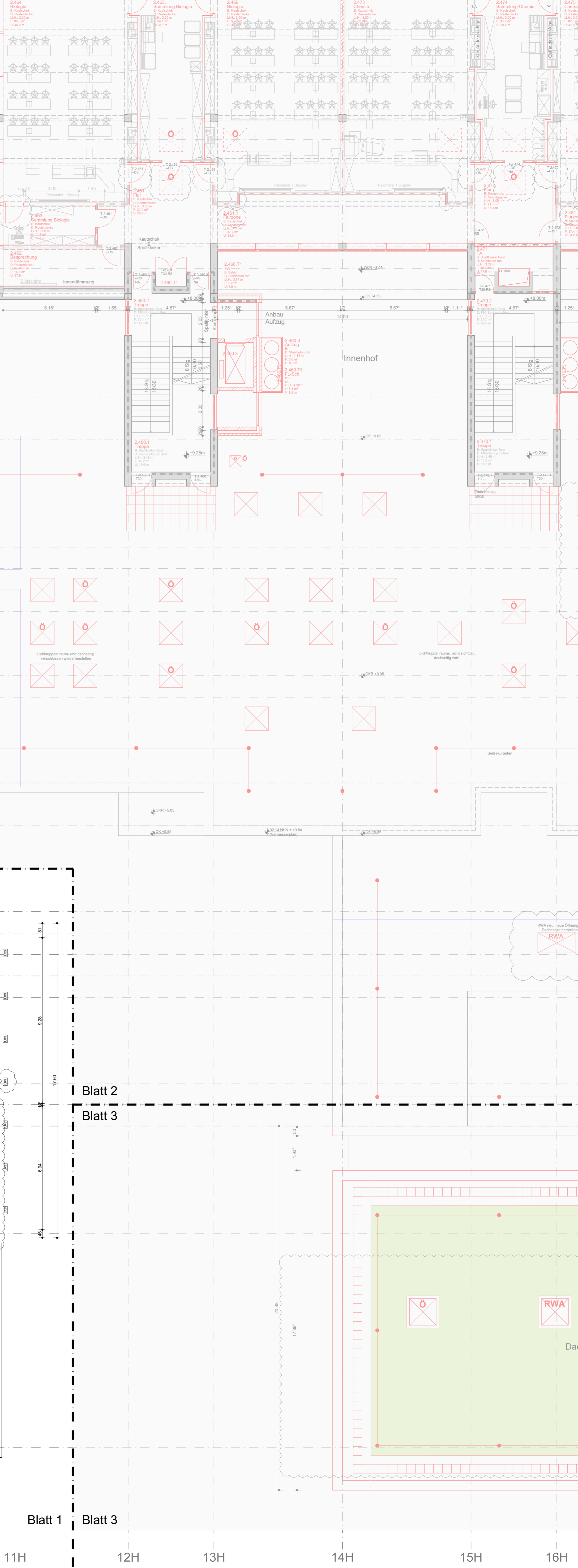

Blatt 2
Blatt 3

Blatt 1 Blatt 3

LEGENDE		UK	UNTERKANTE
[Symbol]	WÄNDE BESTAND	OK	OBERKANTE
[Symbol]	MAUERWERK NEUBESTAND	VK	VORDERKANTE
[Symbol]	SICHTMAUERWERK NEUBESTAND	FF	FERTIGFUSSBODEN
[Symbol]	STAHLBETON NEUBESTAND	RF	ROHFUSSBODEN
[Symbol]	UNBEWEHRTER BETON NEUBESTAND	D	DICKE
[Symbol]	BETONFERTIGTEILE NEUBESTAND	LZ	UNTERZUG
[Symbol]	TROCKENBAUWAND NEUBESTAND	G	GELÄNDE
[Symbol]	WÄNDEKLEIDUNG NEU	BRH	BRÜSTUNGSHÖHE VON OKFF
[Symbol]	ABBRUCH	RR	REGENROHR
[Symbol]	DÄMMUNG NEUBESTAND	RR	REGENROHR
[Symbol]	SPERRSCHICHT NEUBESTAND	RR	REGENROHR
[Symbol]	ERDREICH NEUBESTAND	(RR) (RR)	LAMELLEN-RAFFSTORE IM BEST.NEU
[Symbol]	DD	DS	DICHTSCHLIESSENDE TÜR
[Symbol]	DD	DS	DICHT- u. SELBSTSCHLIESSENDE TÜR
[Symbol]	WD	RS	RAUCHSCHUTZTÜR
[Symbol]	WS	RS	RAUCHSCHUTZTÜR
[Symbol]	FD	T30	FEUERHEMMENDE TÜR
[Symbol]	FE	T90	FEUERBESTÄNDIGE TÜR
[Symbol]	JE	F30	BAUTEIL FEUERHEMMEND
[Symbol]	HE	F90	BAUTEIL FEUERHEMMEND
[Symbol]	LU	BAW	BAUTEIL BAUART EINER BRANDWAND
[Symbol]	SA	BAW	BAUTEIL BAUART EINER BRANDWAND
[Symbol]	BA	BW	BAUTEIL FEUERBESTÄNDIG-BRANDWAND

HINWEIS:
DARGESTELLTE MÖBLIERUNG IST NUR EXEMPLARISCH!
ABSTÄNDE UND MÖBLIERUNG (TISCHGRÖSSEN) ENTSPRECHEN Z. T. NICHT DER GÜLTIGEN ASR / GUV.

Anlage 2

Anpassungen nach Präsentation Entwurf bis Abgabe LPH 3, Brandschutz, Nutzverwünsche	19.03.2020	SKO	03
Eig. Dach, Wände Abst. Stahl, Türen Schächte, Wandbeläge, Cluster, Möbel wg.	11.02.2020	SKO	02
Leistungen, BT-Nr., Raumnummern, Selbstbenennung, Flurabstände, Bestände, TA/Schächte	14.01.2020	SKO	01

BAUVORHABEN	ZEICHNUNGSBEZEICHNUNG	ZEICHNUNGS-NR.
SZ COE	GRUNDRISS 2.OG 1/3	A231
ANTRAGSTELLER		PROJEKT-NR.
STADT COESFELD		18395
MARKT 8		
48653 COESFELD		

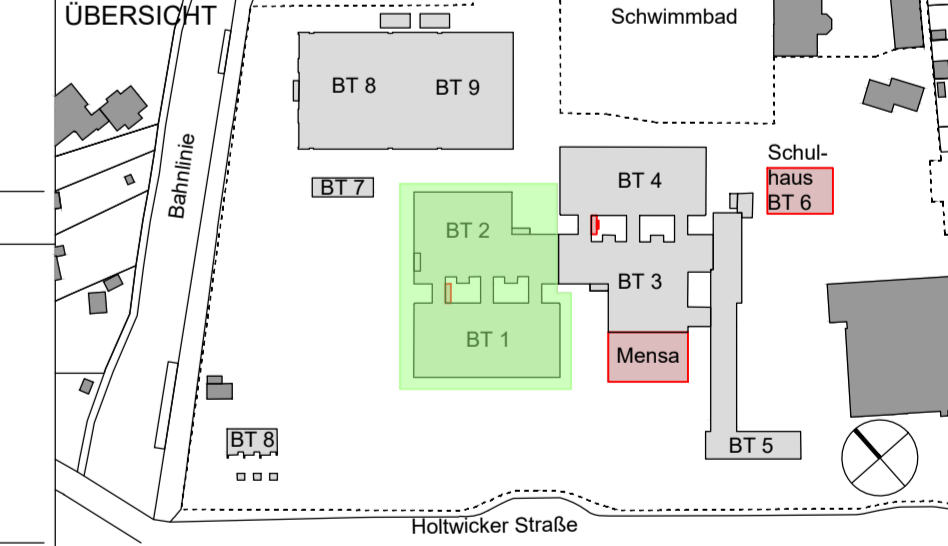

UNTERSCHRIFT
ENTWURFSVERFASSER
SSP AG
LISE-MEITNER-ALLEE
30
44801 BOCHUM

DIPL. ING. ARCH. M. SCHEFFER
BAUHERR
STADT COESFELD
MARKT 8
48653 COESFELD



INGENIEUR
INGENIEUR

PLANUNGSPHASE
ENTWURF
BAUVORHABEN

MODERNISIERUNG SCHULZENTRUM COESFELD
BAUTEIL

BT 1 u. 2
ZEICHNUNG

GRUNDRISS 2.OG - BLATT 1 / 3

ERSTELLT	PLANSTAND	BLATT-GR.	ZEICHNUNGS-NR.
DATUM 01.10.2019	20.03.2020	1320 x 900	A231
NAME	skp		PROJEKT-NR.
DATUM 13.01.2020	GR_02_000.DWG		18395
GRUNDLAGE			INDEX
			03



SSP AG
LISE-MEITNER-ALLEE 30
44801 BOCHUM
T+49 (0)234 30709-0
F+49 (0)234 30709-11
www.ssp-ag.info@ssp-ag