

Schnitt A - A

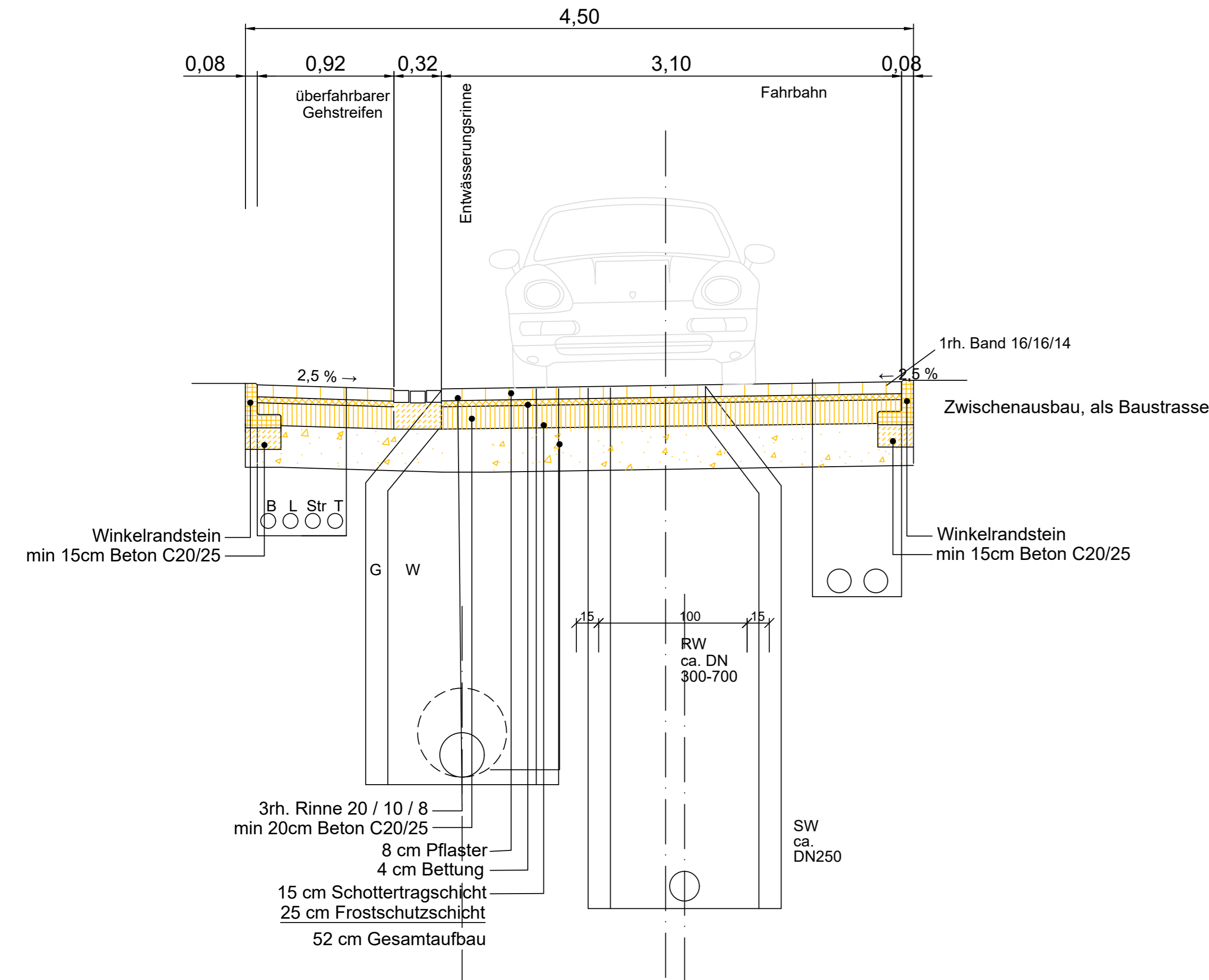

Schnitt B - B

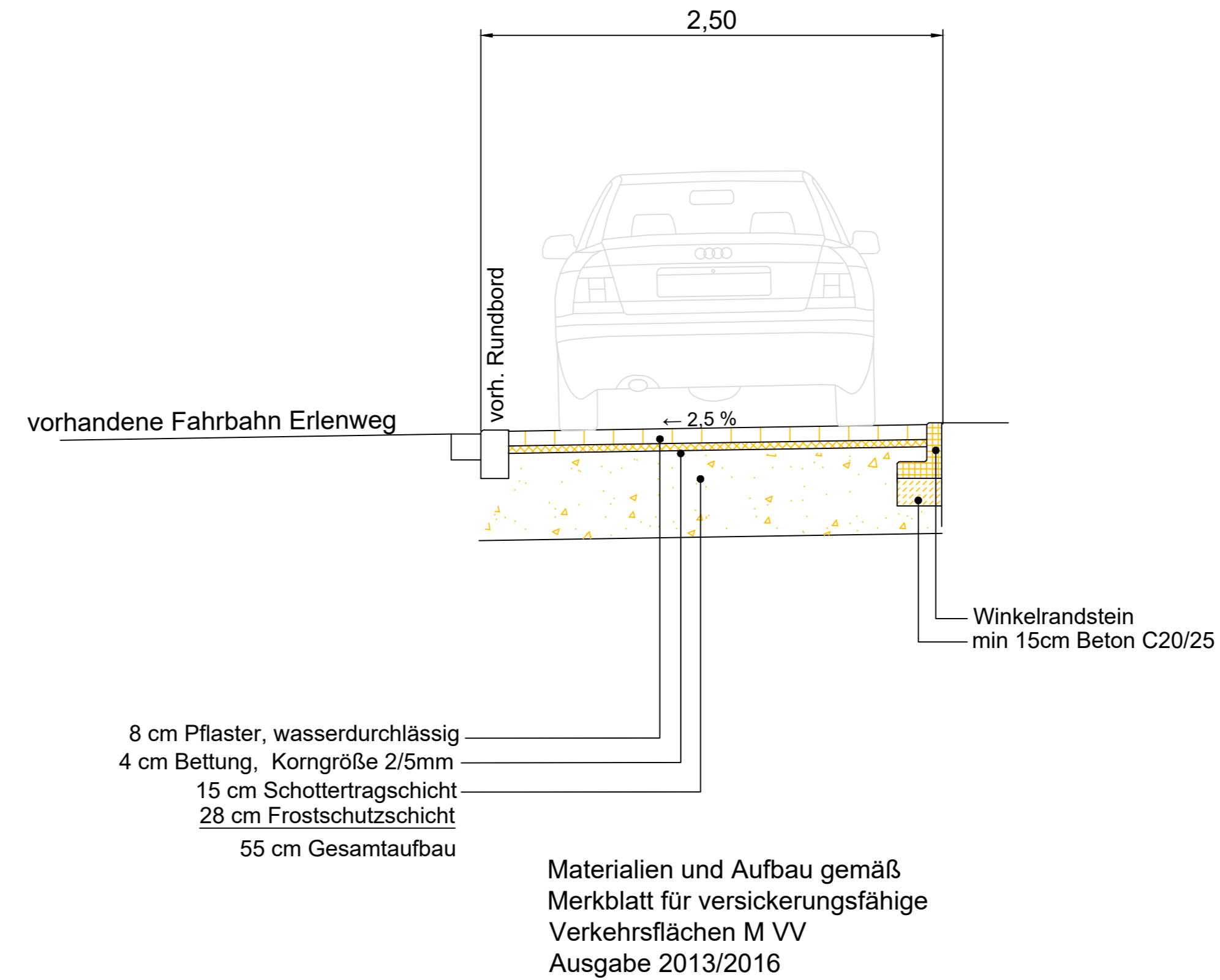

5			
4			
3			
2			
1			
Nr.	Art der Änderung	Datum	Name

Entwurfbearbeitung		Datum	Name
Ingenieurbüro KETTLER u. BLANKENAGEL GmbH		bearbeitet 10/03/17	rio
Ingenieurbüro für Strassenbau und Vermessung		gezeichnet 02/2017	Str.
Kesslerweg 52 - 48155 Münster		geprüft:	
Tel. 0251/384997-0 Fax 0251/384997-99			
info@kub-gmbh.de			

Unterlage :
Blatt Nr. : 1 (1)
Reg. Nr. :

Stadt Coesfeld

ECOPLAN
COESFELD · GRESSEN · NEUENRADER
ECO Plan Neunrade GmbH & Co. KG
Hönnestraße 45
58809 Neunenrade
Tel.: 0 23 94 / 6 16 62

Erschließung BG östl. Erlenweg Coesfeld

Erschließung eines Baugebietes an der Daruper Straße in der Stadt Coesfeld

Maßstab	
Lageplan	1:
Längen	1: 25
Höhen	1: 25
Datum	Name

bearbeitet		
gezeichnet		
geprüft		

genehmigt:
Coesfeld, den